

Montageanleitung: Edelstahl - Innenkamin

① Kaminwand öffnen und Unterteile einsetzen

- Kaminwange öffnen
- Teile (1,2,4, ggf. 6) durch die Öffnung in den Schacht einsetzen.
- Kamintür (3) beim Verschluss der Wange in diese einbringen.

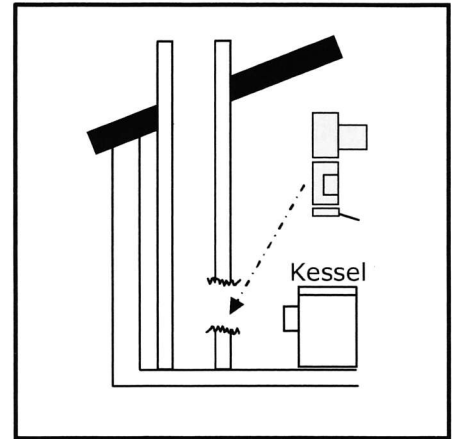

② Oberteile von oben zusammenstecken und ablassen

- Rohre (6) vom Schornsteinkopf her mittels Ablassschlaufe (5) und Seil (nicht im Lieferumfang) ablassen.
- Alle 2,5 m einen Abstandhalter (7) am Rohr befestigen.
- Darauf achten, dass die Rohrsäule ca. 10 cm unterhalb des Schornsteinkopfes endet (wegen Dehnung des Rohres).

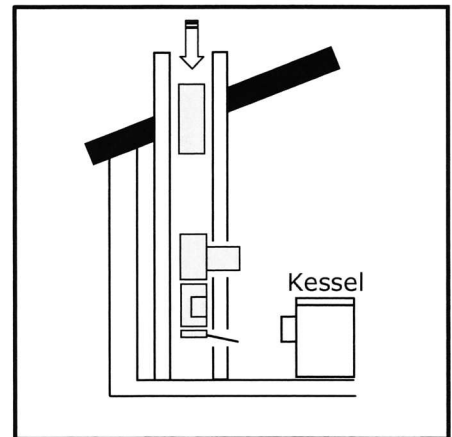

③ Abschlußblech montieren

- Abschlussblech (8) mittels Silikon und/oder Schrauben (nicht im Lieferumfang) auf dem Schornsteinkopf befestigen.
- *[Ggf. Regenhaube auf das Abschlussblech (8) aufsetzen]*

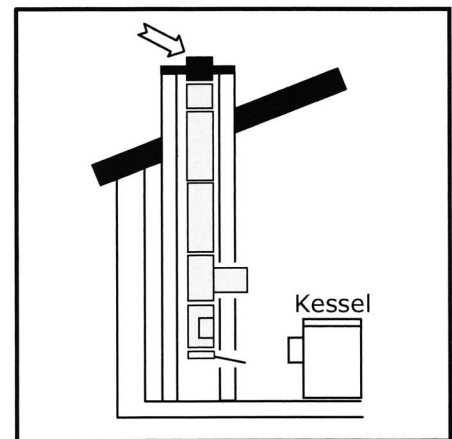

④ Kessel anschließen

- Mittels Edelstahlrohr oder FAL/Rauchrohr den Kessel an den Kamin anschliessen.

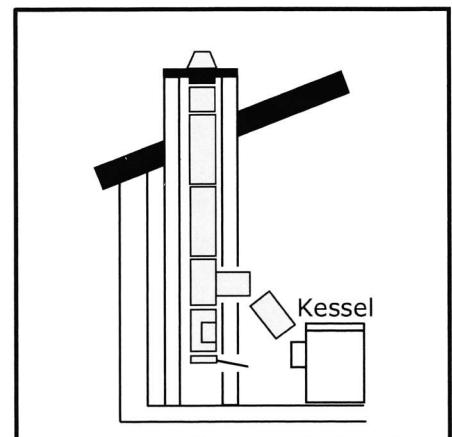

... Fertig !!