

62365



---

## FRÜHBEET

~ 120 x 80 x 50 cm

---







Bedienungs- und  
Sicherheitshinweise

### **GB Cold Frame**

Directions for Use and  
Safety Instructions

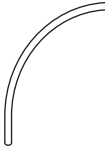

**Aufbauanleitung / Assembly Instruction**

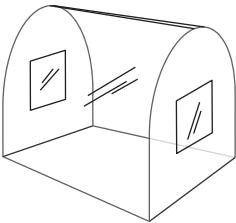
A		2x
B		2x
C		4x
D		1x
E		2x
F		2x
G		4x
H		1x

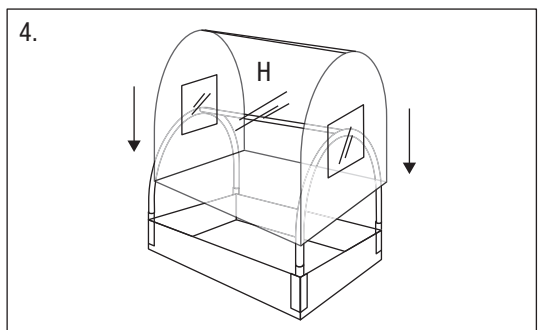
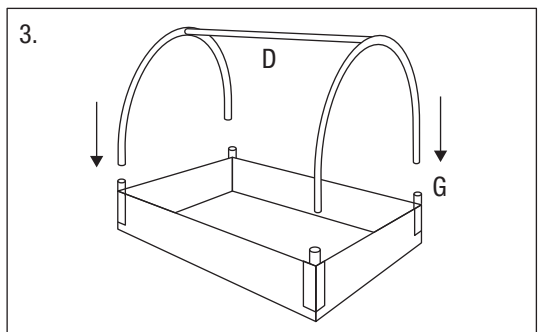
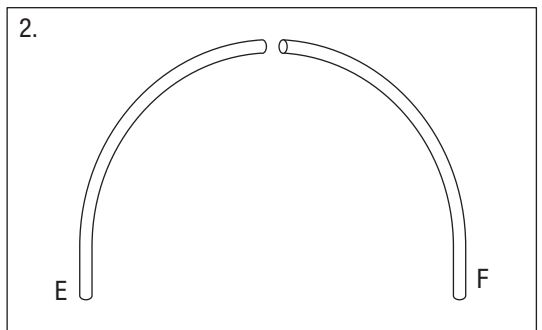
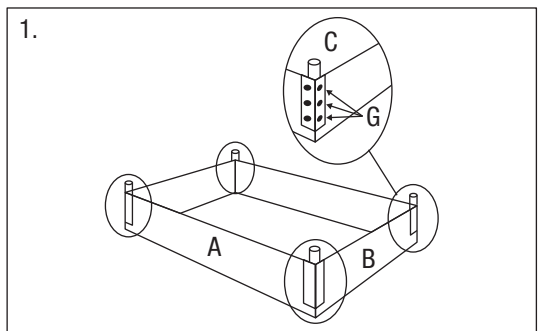

## D **BEDIENUNGS- UND SICHERHEITSHINWEISE**

### Allgemeine Hinweise

- Lesen Sie vor Gebrauch die Anleitung sorgfältig.
- Bewahren Sie diese Anleitung gut auf. Händigen Sie alle Unterlagen bei Weitergabe des Produktes an Dritte ebenfalls mit aus.
- Verwenden Sie das Produkt nur zur Aufzucht von Pflanzen im Außenbereich. Andere Verwendungen oder Veränderungen am Produkt gelten als nicht bestimmungsgemäß und können zu Verletzungen und Beschädigungen führen. Für aus bestimmungswidriger Verwendung entstandene Schäden übernimmt der Hersteller keine Haftung.
- Das Produkt ist nicht für den gewerblichen Einsatz bestimmt.

### Sicherheitshinweise



#### **WARNUNG**

Lebens- und Unfallgefahr für Kleinkinder und Kinder! Lassen Sie Kinder niemals unbeaufsichtigt mit Verpackungsmaterial. Es besteht Erstickenungsgefahr durch Verpackungsmaterial. Kleinteile können verschluckt werden! Kinder unterschätzen häufig die Gefahren!



#### **ACHTUNG**

Benutzen Sie keine Gas- oder Benzinlampen im Gewächshaus, die Abgase können tödlich sein. Benutzen Sie keine offene Flamme jeglicher Art im und in der unmittelbaren Umgebung des Gewächshaus.



#### **HINWEIS**

Bei plötzlichem Sturzregen darauf achten, dass sich keine Wassersäcke auf dem Dach bilden.

Im Falle von zu erwartenden Extremwetterlagen, wie Starkwind und Sturzregen, überprüfen Sie den Festsitz aller Verbindungen!

### Standort

Wählen Sie einen geeigneten Standort für Ihr Frühbeet. Achten Sie bei der Wahl des Standortes auf folgende Punkte:

- Wählen Sie einen windgeschützten Standort.
- Achten Sie darauf, dass das Frühbeet frei steht und nicht durch herabhängende Äste oder ähnliches beschädigt werden kann.
- Bauen Sie das Frühbeet in ausreichendem Abstand zu Feuerstellen auf und achten Sie dabei auf die Windrichtung.

### Aufbauanleitung

Bevor Sie mit dem Zusammenbau des Frühbeetes beginnen, überprüfen Sie erst die Vollständigkeit aller Montageteile wie in der Teileliste aufgeführt.

Beim Aufbau des Gestells gehen Sie bitte entsprechend der Abbildung vor.

1. Verschrauben Sie die Holzlatten A und B, mit Hilfe der Winkel C und den Schrauben G.
2. Stecken Sie jeweils die gebogenen Stangen E und F ineinander.
3. Verbinden Sie die Bögen mit der Querstange. Setzen Sie das Gestänge nun auf den Holzrahmen.
4. Ziehen Sie dann die Schutzhülle H über das Gestell. Achten Sie dabei darauf, dass die Schutzhülle glatt über dem Gestänge liegt! Fixieren Sie die Schutzhülle mit den 6 Schlaufen am Gestell.

### Reinigung und Pflege

- Flecken mit lauwarmem Wasser oder milder Seifenlauge vorsichtig abwischen. Keine chemischen Reinigungsmittel verwenden.
- Damit Sie lange Freude an Ihrem Frühbeet haben, empfehlen wir, die Holzteile 1x jährlich mit einem handelsüblichem Holzpflegemittel zu imprägnieren.

### Lagerung

Lassen Sie das Frühbeet in aufgestelltem Zustand gut trocknen, bevor Sie es verpacken. Lagern Sie das Frühbeet bei Nicht-Gebrauch an einem trockenen, lichtgeschützten Ort und vergewissern Sie sich, dass es wirklich trocken und sauber verpackt wurde (um Schimmel und Geruchsbildung zu verhindern).

### Technische Daten

**Maße:** (BxTxH) ~ 120 x 80 x 50 cm

**Material:** Holz, PVC, Metall

## GB DIRECTIONS FOR USE AND SAFETY INSTRUCTIONS

### General notes

- Read the instructions carefully before use.
- Keep these instructions for future reference and include these instructions if you pass on the product to third parties.
- Use the product only for growing plants outdoors. Any other use as well as modifications of the product have to be considered as improper use and could cause injuries or product damages. The manufacturer will not be held responsible for any damages resulting from such improper use.
- Not for commercial use.

### Safety notes



#### WARNING

Life and accident risk for toddlers and kids! To avoid danger of suffocation, keep packing materials away from babies and children. Risk of suffocation due to packing material. Small parts can be swallowed! Children often underestimate the dangers!



#### ATTENTION

Do not use gas or petrol lamps in the greenhouse. The fumes can be fatal. Do not use any kind of open flames in or near to the greenhouse.



#### NOTE

In sudden downpours you should ensure that no puddles can form on the green house.

In the case of water bags on the cold frame cover after heavy rainfall, they must be removed immediately!

### Location

Choose a suitable location for your cold frame. Pay attention to the following points when choosing a location:

- Choose a sheltered location.
- Take care that the surrounding of the cold frame is free of branches or similar to avoid damages.
- Place the cold frame in adequate distance to fireplaces and pay attention to the wind's direction.

### Assembly Instruction

Before you start with the assembly of the cold frame check the completeness of all mounting parts as listed in the part list. Follow the illustration to assemble the cold frame.

1. Screw the wood panels A and B, with the angle C and the screws G.
2. Insert the curved rods E and F into each other.
3. Connect the curved rods with the crossbar D. Put the rod on the wooden frame.
4. Then pull the cover H over the frame. Take care that the cover lay smooth over the frame. Fix the cover with the 6 straps on the frame.

### Cleaning and Care

- Wipe off any stains carefully with lukewarm water or mild soapy water. Do not use any chemical cleansers.
- Thus you have long enjoyment of your cold frame, we recommend to impregnate the wooden parts once a year with a commercially wood preservatives.

### Storage

Let the build up cold frame dry thoroughly before storage. Store the cold frame in a dry place protected from light. Ensure yourself that the cold frame is dry and clean while stored away (to prevent the material from mildew and smells).

### Technical Details

**Dimensions:** (WxDxH) ~ 120 x 80 x 50 cm

**Material:** Wood, PVC, Metal